 GÖTENE CONSTRUCTION Götene Construction Equipment AB	Dokumentnummer: GCE-INS0002	Skrivet av: Magnus Asking
	Datum: 2010-02-04	Godkänt av: Catarina Karlsson
	Dokumentnamn: Instruktion för injustering av redskap till B27A, B27B redskapsfäste.	Status: Klar
		Revision: 1

Inledning

Instruktionen beskriver förfarande vid injustering av redskapsfäste & redskap modell B27A & B.

Justering på annat sätt än i denna instruktion kan medföra felfunktion och haveri på redskapsfäste och/eller redskap och kan därmed orsaka risk för egendomsskada, personskada eller dödsfall.

Användaren uppmärksammas också härmed på att om inte instruktionen följs, medför att all tillämplig garanti omgående upphör att gälla.

Vid frågor om produkten/produkterna enligt ovan, instruktionen eller om tillämpningen av instruktionen; kontakta er leverantör/maskinleverantör eller tillverkaren/tillverkarna av produkten/produkterna.

Redskapet skall vara justerat så att **god glappfri, anliggning erhålles** mellan redskapsfäste och redskapets **alla** anläggningsytor då redskapet är monterat och redskapsfästets låskil är i låsläge.

Innan man monterar nytt redskapsfäste, nytt eller till redskapsfästet tidigare inte monterat redskap skall eventuella mellanlägg (**skims**) på redskapet **väljas och monteras så att rätt låsläge erhålls på redskapsfästets låsanordning.**

Instruktionen skall användas vid användning första gången, men också justeras enligt underhållsplanen för fäste, maskin och redskap. Redskapsfäste B27B har även shims i bakkant att ta hänsyn till.

Infästning & fäste.

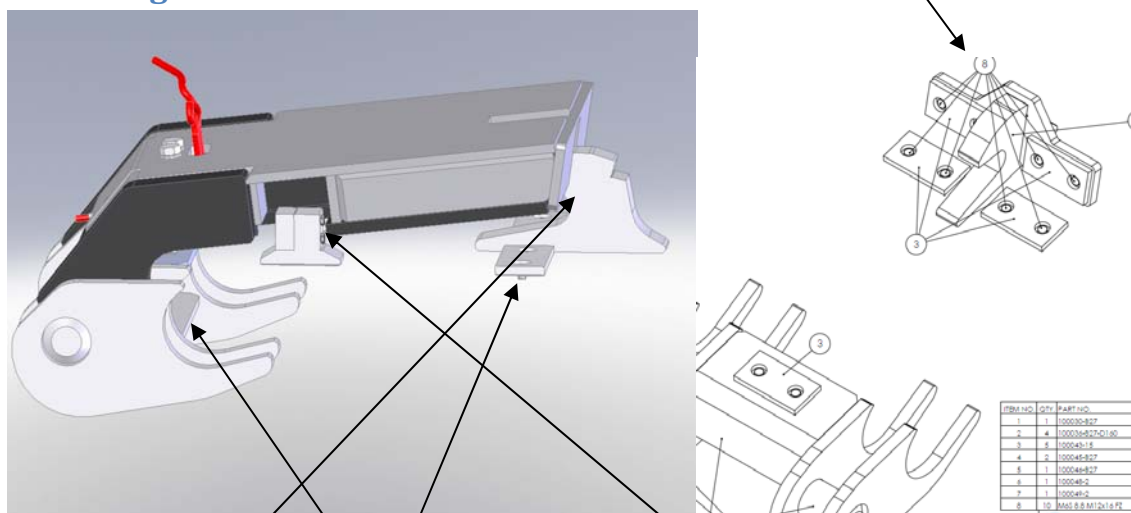

Låskrok

2.Shimsplattor

3. Justerskruvar med shims.

 Götene Construction Equipment AB	Dokumentnummer: GCE-INS0002	Skrivet av: <i>Magnus Asking</i>
	Datum: 2010-02-04	Godkänt av: <i>Catarina Karlsson</i>
	Dokumentnamn: Instruktion för injustering av redskap till B27A, B27B redskapsfäste.	Status: <i>Klar</i>
		Revision: 1

Instruktioner – steg för steg.

1. Tag bort eventuella shims under redskapets fem st. shimsplattor, (7 st. på modell B27B) se till att alla kontaktytor är fria från fett, grus och andra ev föroreningar, montera tillbaka shimsplattorna utan några shims.
2. Haka fast och lås redskapet enligt anvisning från er maskinleverantör gällande montering av skopa eller redskap.
3. Kontrollera låskilens läge och redskapsfästets anläggning mot redskapets shimsplattor samt uppskatta, eller mät eventuellt glapp, d v s spel med bladmått, och beräkna nödvändigt antal shims som behövs för att uppnå rätt låsläge, se punkt 6. Shims finns att tillgå i 1,0 resp. 2,0 mm tjocklek.
4. Demontera redskapet.
5. Montera rätt antal shims under shimsplattorna och återmontera redskapet.
6. Kontrollera att låskilens inträngning i låskroken överensstämmer med angivet värde; **45 + 5 / -3 mm**, räknat från låskrokens framkant till låskilens framkant. Inget glapp skall i detta läge finnas mellan redskapets shimsplattor och redskapsfästets anläggningsytor. Öka shimspaketens tjocklek om låskilen går in för långt, eller, minska desamma om den inte tränger in tillräcklig långt i låskroken.
7. Prova resultat och funktion genom att slutligen montera och demontera redskapet minst tre gånger. **Gör om proceduren fr o m punkt 3 om med instruktionen avsett resultat ej uppnåts.**

OBSERVERA: Det är mycket viktigt att kontrollera att det inte uppstår något glapp mellan redskap och fäste. Detta bör göras med jämna mellanrum exempelvis vid smörjning, **dock minst en gång per vecka, dagligen vid hård körning; t ex med hammare eller vid grävning i berg.** Kontrollera samtidigt också redskapet och redskapsfästet avseende slitage, materialutmattning, sprickor, lösa bultförband mm. **Rådgör** med Er maskinleverantör eller/och redskapsleverantör **innan eventuella fel och brister åtgärdas.**

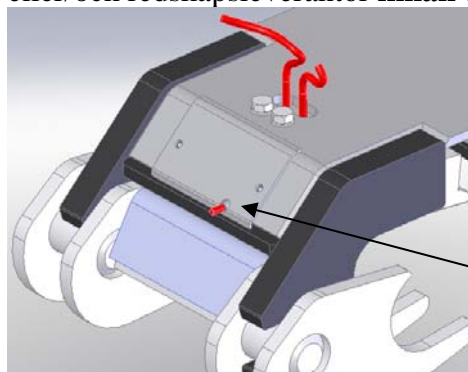

Låskil indikatorpinne. Ute = öppen, inne = låst.